



NOTĂ NR. 153 din 27.03.2019

**CĂTRE TOATE UNITĂȚILE DE ÎNVĂȚĂMÂNT DIN CRAIOVA ȘI JUDEȚ**

Vă transmitem alăturat Regulamentul Concursului Național de Proiecte de Mediu, Anexă la Ordinul Ministrului Nr.3505/23.03.1999 elaborat de MINISTERUL EDUCAȚIEI NAȚIONALE, DIRECȚIA GENERALĂ EDUCAȚIE ȘI ÎNVĂȚARE PE TOT PARCURSUL VIEȚII

**IMPORTANT!**

- ✓ Etapa Județeană se va organiza vineri, 10 mai 2019, ora 13,00 la PALATUL COPIILOR CRAIOVA
- ✓ Lucrările se vor trimite până luni, 6 mai 2019 ora 16<sup>30</sup> la ISJ Dolj , camera 201

Inspector Școlar General,

Prof. Leontina Monica SUNĂ



Inspector Școlar,

Prof. Simona CHIRIȚĂ

## REGULAMENTUL CONCURSULUI NAȚIONAL DE PROIECTE DE MEDIU

Organizarea Concursului Național de Proiecte de Mediu pleacă de la ideea că interesul umanității trebuie să fie în conformitate cu legile naturii și că numai astfel se poate asigura o continuitate sănătoasă a vieții pe Terra.

Protecția mediului se poate realiza deplin prin asocierea măsurilor de ordin legislativ și administrativ cu cele de ordin educațional, bazată pe un larg parteneriat guvernamental, neguvernamental și internațional.

Educația ecologică trebuie să dezvolte la nivelul întregii umanități o atitudine de respect și responsabilitate față de natură, în vederea ocrotirii ei.

Strategia educațională românească actuală cuprinsă în politicile educaționale europene acordă o atenție deosebită ecologiei și protecției mediului. Pentru atingerea acestui obiectiv acest concurs își propune conștientizarea elevilor *că omul ca specie biologică, este dependent de natură și nu poate trăi în afara ei.*

Concursul face parte din cadrul Programului național "Educația de mediu în învățământul preuniversitar" și din programul național "Educația pentru sănătate în școala românească".

Concursul se desfășoară în colaborare cu Ministerul Mediului și Schimbărilor Climatice, Asociația română de Ambalaje și Mediu, în baza protocoalelor de colaborare.

### OBIECTIVE:

Concursul Național de proiecte de mediu își propune următoarele obiective:

- conservarea și protejarea mediului înconjurător,
- conștientizarea și asumarea responsabilității protejării mediului de către elevi,
- formarea unor abilități de protejare a mediului, a propriei sănătăți și a celor din jur;
- adoptarea inițiativei individuale și de grup, precum și dezvoltarea creativității,
- încurajarea elevilor în găsirea de soluții în rezolvarea problemelor legate de mediu la nivel local și național,
- reducerea dezechilibrelor produse de om naturii,
- ameliorarea daunelor făcute mediului,

### MOD DE ORGANIZARE:

Organizatori: MENCS și Inspectoratul Școlar Iași.

Concursul se adresează elevilor între 13 și 18 ( cls. V-XII) ani din învățământul gimnazial, liceal și din Palatele și Cluburile Copiilor din întreaga țară.

□ Concursul se desfășoară în 2 etape : **județeană și națională.**

□ Participanții la **faza județeană** vor trimite lucrările la Inspectoratul Școlar Județean

– inspectorului educativ - care va stabili ca dată limită de depunere a lucrărilor și va alcătui o comisie de evaluare a lucrărilor (formată din 5 membri – 1-2 inspectori din ISJ, 1-2 profesori cu reale preocupări și rezultate în domeniu , 1-2 dr. în ecologie și protecția mediului sau specialiști în domeniu - reprezentanți ai Agențiilor Județene de Protecția Mediului, ai Rezervațiilor Naturale, Parcurilor Dendrologice, Administrațiile bazinelor de Apă, Direcțiilor Silvice, Sistemelor de Gospodărirea Apelor, Muzeelor de Științele Naturii, ONG-uri specializate pe acest domeniu etc. Comisia județeană își va stabili baremul de apreciere al lucrărilor și va desemna primele două lucrări pentru a participa la faza națională a concursului.

Comisia de evaluare județeană a proiectelor de mediu va stabili modul de premiere a câștigătorilor și a participanților în funcție de posibilitățile fiecărui județ. Inspectorul educativ din fiecare județ va comunica la MENCS – DGEİTPV- inspector general Daniela Călugăru, rezultatele obținute la faza județeană, numele ocupanților primului loc, instituția de unde provin și titlul lucrării, precum și rezumatul proiectului. Acesta trebuie să fie pe o pagină, bătut la mașină la distanța de 1,5 rânduri. El va conține:

- titlul proiectului, școala, județul, autorii și coordonatorii,
- punctele cele mai importante ale proiectului,
- rezultatele (descoperirile) întregului proiect,
- implicațiile lucrării.

( vezi modelul, anexa 1.)

Versiunea întregă a proiectului nu trebuie să depășească 20 de pagini incluzând bibliografia.

□ La **faza națională** vor participa ocupanții **primului loc** la faza județeană și pe sectoare ( Bucureștiul va participa cu câte 6 proiecte ocupante ale locului I la secțiune liceu și câte 6 proiecte câștigătoare ale locului I / sector pentru secțiunea gimnaziu). Proiectele pot fi individuale sau de grup (**2 elevi**), același proiect putând fi susținut de ambii elevi ai grupului. Grupul va fi însoțit de inspectorii educativi /profesorii coordonatori de proiect (1 coordonator proiect/jud.), din fiecare județ.

□ **Faza națională se desfășoară în iulie 2019, în tabăra Muncel, jud. Iași.**

□ Limba în care se desfășoară competiția este lb. română, însă proiectul trebuie să aibă și varianta în limba engleză.

□ Elevii participanți la faza națională trebuie să fie buni cunoscători ai limbii engleze.

□ Cazarea și masa elevilor și însoțitorilor, vor fi asigurate de către organizatori.

□ Transportul participanților și însoțitorilor la faza națională este suportat de către inspectoratele școlare.

□ Faza națională a concursului de proiecte de mediu se desfășoară pe baza unei expoziții.

□ Susținătorilor de proiect care vor participa la expoziție li se va pune la dispoziție un avizier (1,35 x 1.00) și un stand (1,35x 0,35) (anexa 2). Susținătorul proiectului trebuie să aranjeze avizierul și să se îngrijească de propriul său echipament.

□ Susținătorilor de proiect care se plasează pe locurile unu, doi și trei și celor care obțin mențiuni li se vor da premii după cum urmează:

- premiul I 10%
- premiul II 20%
- premiul III 30%
- mențiuni

□ Ocupanții primelor locuri vor participa la concursuri internaționale de proiecte de mediu.

□ Proiectele ale căror rezultate nu sunt foarte clare, dar care par promițătoare vor fi de asemenea încurajate de juriu.

□ Versiunea întregă a proiectului prezentat la faza națională trebuie să fie un raport asupra muncii de cercetare a elevilor.

□ Nu se acceptă proiecte de mediu cele care prin metodele de investigație pot dăuna viului (mediului).

□ La faza națională participanții vor aduce proiectul integral în format electronic (CD).

□ La faza națională se pot prezenta și scurte filmulețe cu activitățile proiectului.

#### ***Cum se face o lucrare științifică cu caracter educativ?***

A. Alegerea unui subiect. Condiția cea mai importantă și esențială a începerii unui studiu științific este alegerea unui subiect. O persoană curioasă poate găsi ușor un subiect. Dacă cineva nu acceptă evenimentele din mediul său înconjurător așa cum sunt și își pune întrebări de genul "Cum s-a întâmplat?", "De ce ?" și investighează motivele lor, va găsi o problemă științifică . După alegerea problemei, se caută o soluție la problemă. În ultimii ani s-au făcut o mulțime de cercetări. Prin

urmare înainte de a începe să găsiți o soluție pentru o anumită problemă, ar trebui să verificați dacă nu a cercetat-o altcineva. Astfel s-ar putea să cercetați ceva deja cercetat.

O a doua modalitate de a aborda un subiect este să consultați literatura de specialitate despre subiectul care vă interesează (teze, publicații, reviste) și să descoperiți ce părți ale subiectului n-au fost studiate. Sau puteți fi inspirați de aceste proiecte pentru a găsi proiecte originale. Totuși a face același lucru ar însemna să descoperiți din nou America și acest gen de proiect nu va putea trece de faza județeană.

#### B. Ce proiecte pot fi acceptate ca proiecte referitoare la mediul înconjurător ?

Concursul nu va fi împărțit pe discipline ca : fizică, chimie, biologie, geografie, etc., ci se va ține sub un singur titlu "Proiecte de Mediu". De aceea se poate face un studiu în orice domeniu. Când spunem "mediu înconjurător" ne gândim la o mulțime de lucruri și fapte care dăunează mediului, dar mediul înconjurător constă din factori abiotici și biotici. Deci organismele vii își duc viața în strânsă legătură cu factorii de mediu ( lumină, temperatură, umiditate, sol, etc. ), iar astfel de abordări se încadrează în sfera studiilor sau cercetărilor despre mediul înconjurător. Ar trebui adăugat că în timpul efectuării cercetărilor trebuie avut grijă să nu se distrugă o specie sau un organism viu. Dacă o specie este pusă în pericol în timpul cercetării, în mod evident acesta nu va fi o bună cercetare a mediului.

#### C. Metoda ce trebuie urmată în soluționarea proiectului.

Trebuie să vă asigurați dacă anterior s-au făcut sau nu cercetări legate de proiectul vostru . Puteți face acest lucru fie apelând la departamentul înrudit al unei universități sau căutând publicațiile. Puteți căuta publicațiile în diferite biblioteci ( universitare, ale unor institute de cercetare, etc. ) sau puteți să stabiliți cuvintele cheie ale cercetării dv. și puteți aduna cercetările legate de ele prin rețeaua internațională de calculatoare. Apoi trebuie să verificați atent aceste documente și să vedeți ce s-a făcut în legătură cu proiectul dv. Apoi hotărâți scopul proiectelor, ținând cont de aceste lucruri. După stabilirea scopului ar trebui să planificați ce aveți de făcut în vederea atingerii scopului. A-ți face un plan înseamnă să faci 50% din experiment. Trebuie să includeți totul în plan

*Exemplu:* Dacă scopul dv. este studierea efectului teratogen al HgCl<sub>2</sub>

asupra șobolanilor trebuie să găsiți răspunsurile la următoarele întrebări:

- ❖ Care este valoarea toxică a HgCl<sub>2</sub> ?
- ❖ Ce doze de HgCl<sub>2</sub> urmează să folosiți ?
- ❖ Cum intenționați să administrați HgCl<sub>2</sub> șobolanilor ?
- ❖ Când intenționați să administrați HgCl<sub>2</sub> și în ce doze ?
- ❖ Ce caractere ale șobolanilor urmează să studiați și cum ?
- ❖ Ce grafice și tabele intenționați să realizați ?
- ❖ Cum ar trebui să fie grupul de control cu care urmează să comparați rezultatele ?

Dacă găsiți soluțiile la aceste întrebări înseamnă că schița planului experimentului este clară și că planul este complet. Dacă nu puteți găsi unul din aceste răspunsuri, nu veți reuși să ajungeți la rezultatul scontat.

#### D. Cum ar trebui să fie valorile rezultatului ?

Când obțineți rezultatele trebuie să aveți grijă să obțineți valori cantitative. Astfel veți putea avea un stil care să fie înțeles de toată lumea. Dacă faceți o observație calitativă, aceasta va fi înțeleasă diferit de la persoană la persoană.

#### E. De unde puteți primi ajutor ?

Când faceți un proiect încercați să luați legătura cu diverse instituții. Acest lucru va conta și va îmbunătăți proiectul vostru. Puteți cere ajutorul instituțiilor din județele voastre ( universități, agenții de protecția mediului, spitale, instituții veterinare, muzee, direcții de sănătate, municipalitate, ONG-uri, etc.).

#### F. Cum se scrie un studiu științific/educativ ( proiect educativ ) ?

1. **TITLUL** ( trebuie să spună clar scopul proiectului și despre ce este proiectul )

2. **INTRODUCERE** - este partea cea mai importantă a proiectului care vorbește despre semnificațiile acestuia. De ce anume ați ales acest studiu ? În această parte veți vorbi despre problemele proiectului vostru. Dacă veți menționa și cercetările (studiile) făcute anterior despre proiectul vostru și veți evidenția asemănările și deosebirile dintre acestea, proiectul vostru va părea original.

3. SCOP - trebuie scris pas cu pas.

4. MATERIALE ȘI METODE - în această parte trebuie să scrieți, pe articole, materialele și echipamentul folosit, metoda voastră și planul experimentului. Cea ce scrieți în această parte trebuie să facă studiul vostru perfect inteligibil. Dacă cineva găsește studiul vostru ar putea să facă același lucru uitându-se la materialele folosite și la partea metodică.

5. REZULTAT - în această parte trebuie să scrieți ce ați descoperit. Puteți scrie pe articole, ar fi mai bine pentru că vă dă posibilitatea să explicați mai bine ce ați descoperit. De asemenea ar trebui să scrieți mesajele pe care vreți să le transmiteți în lumina descoperirilor voastre. Trebuie să afirmați ce sfaturi dați ca rezultat al cercetării voastre. În această parte trebuie să fie tabelele și graficele. Încercați să îmbogățiți și să integrați tabele și mai ales grafice în lucrarea voastră. Acestea vă vor ajuta să vă faceți cunoscute rezultatele.

6. CONCLUZII - Aici veți scrie la ce părere ați ajuns, ce soluție ați găsit ( pe care o propuneți ), și/sau cercetare de viitor. Tot aici puteți mulțumi celor care v-au ajutat în ordinea importanței. Aceasta îi va onora. În plus, puteți face ca lucrarea voastră să pară mai demnă de încredere prin menționarea numelor celor cu care ați lucrat.

7. SURSE - BIBLIOGRAFIE.

La sfârșitul proiectului puteți atașa fotografiile legate de conținutul lucrării

F. Pregătirea standului de expunere.

Pe avizier se vor prezenta : ideea, scopul., materialele și metodele, rezultatele ( tabele ,grafice ), concluziile, fotografiile, **se acceptă și scurte prezentări video (max. 3 min) din proiectul vostru.**

Pe stand se pot prezenta : pliante, sticlărie de laborator dacă doriți să prezentați juriului unele analize pe viu, machete, etc. (tot ce considerați că vă este necesar pentru o bună prezentare).

Prezentarea va dura max. 10 min. pentru fiecare proiect

- Juriul național va puncta : - prezentarea standului ( aspectul ), 15p.
  - originalitatea, 20p.
  - conținutul științific,25p.
  - modul de susținere al proiectului de către autori, 15 p.
    - valoarea soluției găsite, relevanța ei,sustenabilitate, 20 p.
    - parteneriate în proiect 5 p.

Comisia națională asigură: stabilirea comisiei de jurizare a concursului, premiarea elevilor câștigători, popularizarea în mass-media a rezultatelor obținute la etapa națională.

Juriul național va fi format din reprezentanți MEN, ISJ Iași, profesori universitari, specialiști în domeniu, etc.

Cheltuielile legate de organizarea și desfășurarea concursului de proiecte

de mediu vor fi suportate de ISJ-uri pentru faza județeană și de către Ministerul Educației Naționale pentru faza națională a concursului.

Toate propunerile din partea participanților, a invitaților și a membrilor juriului, vor constitui puncte importante de desfășurare și organizare a următoarelor ediții.

*Concursul Național de Proiecte de Mediu , prin implicarea tuturor factorilor decizionali de la nivel local și național, se dorește să se încadreze într-o tematică mondială globală și anume “Educație pentru mediu - Educație pentru dezvoltare durabilă”.*

Prezentul regulament a intrat în vigoare odată cu aprobarea sa prin ordin al ministrului educației.

INSPECTOR GENERAL,  
Coordonator “Concurs Național de Proiecte de Mediu”,

Prof. Dr. Daniela Călugăru

**Anexa 1.**

Autori : \_\_\_\_\_

Instituția de inv. \_\_\_\_\_

Clasa: \_\_\_\_\_

Vârsta: \_\_\_\_\_

Coordonatori: \_\_\_\_\_

Titlul lucrării: \_\_\_\_\_

\_\_\_\_\_

Rezumat: \_\_\_\_\_

\_\_\_\_\_

\_\_\_\_\_

\_\_\_\_\_

\_\_\_\_\_

\_\_\_\_\_

\_\_\_\_\_

\_\_\_\_\_

\_\_\_\_\_

\_\_\_\_\_

\_\_\_\_\_

\_\_\_\_\_

\_\_\_\_\_

\_\_\_\_\_

\_\_\_\_\_

\_\_\_\_\_

\_\_\_\_\_

\_\_\_\_\_

\_\_\_\_\_

## Anexa 2.

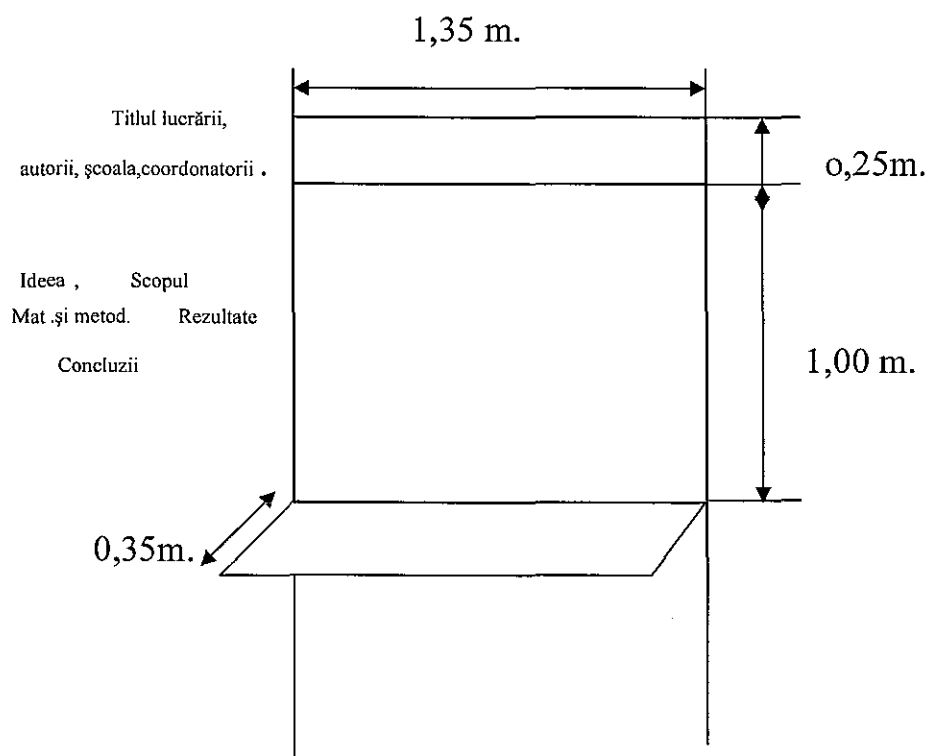

Stand de prezentare și susținere a proiectului.