



MINISTERUL
EDUCAȚIEI
NAȚIONALE

INSPECTORATUL ȘCOLAR JUDEȚEAN DOLJ

Str. Ion Maiorescu Nr. 6, 200760 Craiova,
Telefon 0251/420961; 0351/407395 (407397)
Fax: 0251/421824, 0351/407396
E-mail: isjdolj@isjdolj.ro Web: www.isjdolj.ro



NOTĂ NR. 138 din 19.03.2019

CĂTRE TOATE UNITĂȚILE DE ÎNVĂȚĂMÂNT DIN CRAIOVA ȘI JUDEȚ

Vă transmitem că, Ministerul Educației Naționale, Ministerul Afacerilor Interne –I.G.P.R., F.R.S.P.T., CONSILIUL JUDEȚEAN HUNEDOARA, EUROSPORT DHS în parteneriat cu Inspectoratul Școlar Județean Dolj, Primăria Municipiului , Direcția Județeană pentru Tineret și Sport și C.S. DHS SILVERFOX DEVA va organiza în data de **11.04.2019**, în fața prefecturii P-ța „Mihai Viteazu” Craiova, începând cu ora 12.00, etapa județeană a concursului național de îndemănare pe bicicletă CUPA DHS - EDUCAȚIE RUTIERĂ – editia a-X -a , concurs cuprins în Calendarul Activităților Educative Naționale al M.E.N și destinat elevilor din clasele IV – VIII, conform regulamentului.

Scopul acestui concurs este de a promova un mod de viață sănătos, de a preveni producerea accidentelor rutiere în rândul elevilor prin însușirea corectă a regulilor de circulație și de a verifica gradul de pregătire al elevilor în parcurgerea poligonului tehnico-aplicativ.

Atașăm prezentei **regulamentul, calendarul și tabelul nominal de înscriere** al etapelor județene, bibliografia pentru proba teoretică se găsește pe [www EUROSPORT DHS](http://www.EUROSPORT DHS)

Programul evenimentului:

orele 13.00 – 13.50 – validarea înscrierilor echipelor;

orele 14.00 – deschiderea evenimentului

orele 18.00 – festivitatea de premiere

Persoane de contact:

Inspector școlar prof. Chiriță Simona, Tel.0765272127

Prof. Gîngioveanu Cosmina, Tel. 0765611507

Inspector Școlar General,

Prof. ~~Leontina~~ Monica SUNĂ



Inspector Școlar,

Prof. Simona CHIRIȚĂ

MINISTERUL EDUCAȚIEI
NAȚIONALE

MINISTERUL AFACERILOR
INTERNE

C.S. SILVER FOX DEVA

FEDERAȚIA ROMANĂ SPORTUL
PENTRU TOȚI
CRUCEA ROSIE ROMANĂ

PALATUL COPIILOR DEVA

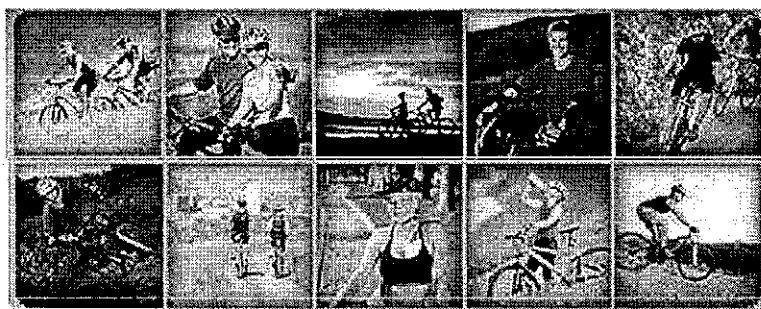

REGULAMENTUL

CONCURSULUI NAȚIONAL
„CUPA DHS”
EDIȚIA a-X-a 2019

Istoria bicicletei



Interesanta poveste a bicicletei începe acum aproape două sute de ani, când un baron german s-a gândit să inventeze un mod mai simplu de a se deplasa.



Așa a apărut "mașina mergătoare pe două roți", apoi velocipedul și mai târziu bicicleta, atât de utilă și plăcută. Utilă mai ales pentru faptul că, în unele țări ca Japonia și China, din cauza aglomerației și densității populației, este aproape imposibil să circuli cu mașina.

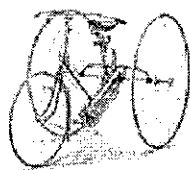

Citind în continuare o scurtă istorie a bicicletei, veți afla cum s-a ajuns de la modelele de lemn, fără pedale, spițe, lanț, apărătoare sau alte accesorii, la bicicletele de curse performante și la cele de tip Mountain Bike, cu care "galopează" tinerii în ziua de azi.

1817 - Von Drais, un baron neamț, inventa prima bicicletă, sau prima "mașină mergătoare", pentru a se deplasa mai repede pe aleile grădinii regale. Bicicleta avea două roți egale, cu ghidon la cea din față, și era construită toată din lemn. Dar, oare, fără pedale, lanț și frâne, cum se mergea pe ea? Foarte simplu: te suiai, te împingeai cu picioarele în pământ, și-ți făceai vânt, exact ca la trotinetele din zilele noastre. Doar că bicicleta mergea câțiva metri, după care împinsul cu picioarele trebuia repetat. Acest model - numit și "drezina", sau "cal de placere" - nu a avut prea mare succes, deoarece, din cauză că era din lemn și îi zdruncina foarte tare pe cei ce încercau, nu se putea merge cu ea decât pe un drum foarte drept, fără denivelări. Și vă dați seama că acum aproape 200 de ani aceste drumuri nu prea existau, decât în grădinile palatelor sau în unele parcuri.

1865 - Apare velocipedul ("picioar iute" în traducere din limba latină), strămosul bicicletei. Făcut tot din lemn, mai târziu roțile fiind și din fier, acest model a venit cu ceva nou: pedale fixate direct pe roata din față, care

era puțin mai mare decât cea din spate. Nici această invenție pe două roți nu a încântat lumea, deoarece era la fel de incomodă ca și bicicleta baronului.

Iar mersul pe un drum de țară sau pe unul pietruit era atât de neplăcut, încât bicicletei de lemn cu pedale i s-a spus "zdruncinătorul de oase"!

1870 - 1890 - Bicicleta din lemn este înlocuită de cea construită în totalitate din metal, roțile fiind prevăzute cu cauciucuri foarte tari. Având pedalele fixate tot pe roata din față, fără lanț între roți, noua invenție arată foarte ciudat: roata din față, pe care era fixată și șaua, era mult mai înaltă în comparație cu cea din spate. Și a devenit tot mai mare, pe măsură ce constructorii și-au dat seama de un lucru foarte clar: cu cât era roata mai mare, cu atât se parcurgea o distanță mai lungă la fiecare pedalare. Această mașinărie a fost și prima care a purtat oficial numele de bicicletă. Modelul a fost o atracție între anii 1880 - 1890, deși costă foarte mult - echivalentul salariului mediu al unui muncitor pe șase luni. Și nu numai că era foarte scumpă, dar era și foarte periculoasă!

Toată greutatea fiind în partea din față, la orice oprire bruscă sau la lovirea roții de o piatră, bicicleta se răsturna în față. Iar cel ce mergea pe ea cădea de pe roata înaltă exact în cap! De aceea, pentru mai multă siguranță, a fost inventată tricicleta cu roți înalte în spate, special construită pentru femei. Cu ea se plimbau însă și doctorii, preoții, sau oamenii mai bogați, deoarece le dădea un aer de superioritate și eleganță.

Mai târziu, pentru a elimina riscul "căderii în cap", s-a inventat un nou model și mai interesant: bicicleta cu roată înaltă în spate. Ambele modele nu au rezistat însă prea mult, deoarece în scurt timp s-a trecut din nou la cele două roți egale, apărând în plus pedalele legate prin lanț și pneuri în loc de cauciucuri. Proaspăta inovație, ce făcea mersul mult mai confortabil, a fost adusă în 1887 de un medic veterinar irlandez, pe numele său John Boyd Dunlop. Tot el a inventat doi ani mai târziu pneurile pentru automobile, iar în 1890 a înființat una dintre cele mai mari companii producătoare de pneuri din lume: DUNLOP. Revenind la bicicleta cu pneuri (pneul este format din cauciuc și cameră, exact ca la bicicletele de azi), vorbim despre unul dintre modelele care a fost foarte apreciat la vremea lui. Astfel, femeile au trecut încet - încet de la fustă și corset la o îmbrăcăminte mult mai lejeră, pentru a putea merge mai comod cu bicicleta.

Tot în această perioadă s-a format "Liga americană a oamenilor pe roți", care există și azi sub numele de "Liga Bicicliștilor Americani".

Trecând în secolul douăzeci, bicicleta nu a mai suferit mari schimbări față de modelele dinainte. Au apărut, rând pe rând, suspensiile, mai întâi la roata din față, apoi la cea din spate. Apoi, în 1910, pe măsură ce creștea cererea pentru bicicletele pentru curse, suspensiile s-au perfecționat, iar metalul greu din care era făcut cadrul și tuburile a fost înlocuit de alte metale mult mai ușoare. Mai mult, Iver Johnson, un constructor din statul american Massachusetts, a făcut o bicicletă specială pentru un ciclist celebru în acea vreme - englezul Major Taylor - sudând cele trei bare ale cadrului în forma de triunghi, pentru o mai mare rezistență la traseele de concurs foarte denivelate. În plus, la comanda ciclistului, coarnele ghidonului au fost indoite, modelul acesta fiind, de fapt, prima semicursieră inventată.

Anul 1916 a fost unul revoluționar în istoria bicicletei, fiind anul înființării companiei Arnold & Schwinn, devenită din 1960 Schwinn Bicycle Company, una dintre cele mai mari companii producătoare de biciclete, precum și unul dintre sponsorii echipelor de curse cicliste.

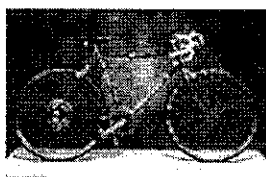

În 1929 apare bicicleta Lindy, cu aripi la roți, numele ei venind de la americanul Charles Lindberg, primul om care a traversat cu avionul Oceanul Atlantic, în mai 1927. În 1933, Schwinn introduce camere speciale la pneuri, asemănătoare cu cele de la motociclete, bicicletele fiind accesibile aproape tuturor copiilor din America. Acum încep să apară bicicletele special făcute pentru copii de compania Sears, "Șoimul negru" fiind un model care până în 1950 a fost prezent pe piața bicicletelor pentru cei mici. Tot compania Sears, în 1966, a deschis "epoca spațiului" în industria bicicletelor, mai ales cele pentru copii, modelele fiind tot mai aerodinamice, făcute din metale foarte ușoare (crom și aluminiu), vopsite în culorile roșu strălucitor - pentru băieți și albastru - pentru fete.

Între anii 1960 și 1970 apar și se dezvoltă bicicletele cu mai multe viteze, construite de compania Schwinn. Tot această firmă este printre primii creatori ai celebrului model pentru copii BMX, mai târziu înlocuit de mult mai performanta bicicleta Mountain Bike.

I. SCOPUL CONCURSULUI

- Promovarea unui mod de viață sănătos prin mișcare;
- Prevenirea producerii accidentelor de circulație în rândul elevilor, prin însușirea corectă a regulilor de circulație și respectarea acestora
- Verificarea gradului de pregătire a elevilor în parcurgerea poligonului tehnico-aplicativ.

II. PROBELE CONCURSULUI

- Cunoașterea regulilor de circulație, istoria bicicletei, modele de biciclete – probă teoretică (chestionar tip grilă);
- Parcurgerea unui traseu cu bicicleta în poligon;

III. PARTICIPAREA LA CONCURS

La ediția a X - a, 2019 vor participa toate județele, iar participantii/ concurenții, pot fi:

1. Elevi din clasele V-VIII, unde fiecare echipă va fi alcătuită din 4 membri, obligatoriu 2 băieți și 2 fete, după cum urmează:
 - un băiat și o fată din clasele V - VI;
 - un băiat și o fată din clasele VII - VIII;

Important:

Un elev(ă) cu vârsta mai mică poate înlocui un elev(ă) de la clasă mai mare (ex: un băiat (fată) din clasa a IV poate înlocui un băiat (fata) din clasa V-VI sau un băiat (fată) din clasa a V-VI poate înlocui un băiat (fata) din clasa VII-VIII). Invers este exclus. Pot concura elevi mai mici de clasele primare, însă nu mai mari de clasele a VIII.

Participantii dintr-un echipaj, trebuie să facă parte din aceeași unitate de învățământ. În cazul în care echipajul provine dintr-un club/palat al copiilor, membrii echipajului trebuie să fie elevi la aceeași școală.

Echipajele care nu respectă cele de mai sus, pot participa însă cu o penalizare de 100 puncte.

Neparticiparea unui membru al echipajului validat, la una din probele concursului, se penalizează cu 100 puncte.

Echipajul care se prezintă la faza națională fără unul sau mai mulți membri, va fi descalificat.

De asemenea participarea la faza nationala a echipajului sub o alta forma/cu alti concurenti, fata de cei care au castigat faza judeteană, duce la o penalizare de 100 puncte/membru inlocuit.

Participarea la cele două probe ale concursului este obligatorie pentru toți membrii echipei.

Echipa va fi însoțită de către un profesor (profesoară), coordonator/-oare. Pentru stabilirea clasamentului final se vor lua în calcul rezultatele obținute de către toți membrii echipei.

Participarea la concurs a echipajelor pentru toate fazele concursului (judeteană și natională) se va face pe bază următoarelor documente:

- tabel nominal semnat și ștampilat de conducerea școlii (cf. anexă);
- copie după certificatul de naștere sau CI ale concurenților
- carnet de elev cu fotografia ștampilată și viza anuală, sau alt document cu fotografie care să ateste identitatea concurentului.
- avizul epidemiologic și adeverința apt clinic sanatos, pentru fiecare membru al echipajului și îndrumătorul acestuia (avizul epidemiologic, numai la etapa natională)

IV. ORGANIZAREA CONCURSULUI

Se organizează de către M.E.N. în parteneriat cu M.A.I.-I.G.P.R., FEDERAȚIA ROMÂNĂ SPORTUL PENTRU TOȚI, EUROSPORT DHS S.A., CRUCEA ROȘIE ROMÂNĂ, Primăriile locale, C.S. DHS SILVER FOX Deva și Direcțiile Județene pentru Tineret și Sport.

Etapele de desfășurare:

Etapele județene se organizează în perioada aprilie – iunie, de Inspectoratele Școlare Județene în parteneriat cu Primăriile, Direcțiile Județene pentru Tineret și Sport, Palatele Copiilor, Crucea Roșie și Asociațiile Județene Sportul Pentru Toți și se va desfășura în orașul reședință de județ, începând cu ora 15,00 în locațiile comunicate de organizatorii etapei județene.

Pot participa un număr nelimitat de echipe.

Inscrierile se fac cu 10 zile înaintea desfășurării etapei județene la e-mail-ul inspectorului educativ din cadrul I.S.J sau pe adresele de email, din rubrica: “*Persoane de contact*”. (cf. Anexa calendar)

Important:

Organizatorii etapelor județene vor trimite prin mail către Ministerul Educației Naționale și sponsorului principal Eurosport DHS următoarele:

- poze cu toți participanții îmbrăcați cu tricourile organizatorilor; (min. 3 fotografii)

- poze din timpul concursului; (min. 5 fotografii)
- poze cu premiarea locurilor 1,2,3; (min. 3 fotografii)
- o filmare de min. 2 minute;
- anexele completate; (clasamentul, tabelul de premiere locul 1-3 semnat)

Etapa județeană se va premia de către sponsorii oficiali doar dacă acțiunea se desfășoară în locația din calendar și vor participa minim 10 echipe. Dacă sunt înscrise mai puțin de 10 echipe, se organizează concursul fără ca sponsorii oficiali să acorde premii.

Etapa națională se organizează de M.E.N. în parteneriat cu Primăria Municipiului Craiova, Inspectoratul Școlar Județean, C.S. DHS Silver Fox Deva, Inspectoratul General al Poliției Române, Inspectoratul Județean de Poliție, Federația Romană Sportul Pentru Toți, Direcția Județeană pentru Tineret și Sport, Crucea Roșie, Asociația Județeană Sportul Pentru Toți, Eurosport DHS.

Etapa națională se va desfășura în municipiul Craiova, perioada 28.iunie – 1 iulie (conform C.A.E.N.) și vor participa echipele câștigătoare la etapele județene.

Toți organizatorii vor promova concursul prin mijloacele media, cunoscute radio, ziar, tv, FB, etc.

Detalii și informații suplimentare se găsesc pe site-ul: www.cupadhs.ro și pe pagina de www.facebook.com/cupadhs/

Desfășurarea concursului NU poate avea loc în curtea școlii ci doar în locațiile stabilite de comun acord cu CS Silver Fox. Locațiile trebuie să fie locuri publice, cu impact vizual, astfel încât efortul celor mici să fie văzut de cât mai multe persoane.

Pentru situațiile în care condițiile meteo nu favorizează susținerea concursului, acesta se va amana pentru o dată ulterioară stabilită de comun acord cu CS Silver Fox.

Echipajele care nu respectă cele de mai sus, sunt descalificate și NU pot participa la etapa națională!

V. DESFĂȘURAREA CONCURSULUI

Organizatorii vor asigura, prin reprezentanții lor, detaliile tehnice privind buna desfășurare a concursului.

Coordonarea și arbitrajul concursului la etapa națională va fi asigurată de un juriu alcătuit din reprezentanți ai M.E.N., M.A.I.- I.G.P.R., F.R.S.P.T.,

EUROSPORT DHS S.A. și C.S.DHS SILVER FOX Deva.

Organizatorii vor oferi premii și cadouri tuturor participanților (elevi și profesori).

Premierea participanților la etapa județeană va fi asigurată de către EUROSPORT DHS S.A., D.J.T.S., F.R.S.P.T. (doar în cazul în care participa cel puțin 10 echipe), parteneri și sponsori. Premierea participanților la etapa națională va fi asigurată de către M.E.N., EUROSPORT DHS S.A., F.R.S.P.T, D.J.T.S., parteneri și sponsori.

VI. DESCRIEREA PROBELOR

La fiecare proba a concursului, echipa poate acumula un număr de puncte de penalizare. Pe baza însumării punctelor de penalizare ale celor două probe urmând să se facă clasamentul general.

Echipa care va acumula cel mai mic număr de puncte de penalizare va ocupa primul loc în clasament și va participa la etapa națională a concursului. În caz de egalitate de puncte de penalizare la primele trei locuri se va organiza o probă de departajare, constând în parcurgerea poligonului de către un singur membru al echipei, iar în cazul că egalitatea persistă se va relua proba de către un alt elev din echipă .

Cele două probe ale concursului se vor desfășura în ordinea stabilită de organizatori.

Proba teoretică - Cunoașterea regulilor de circulație, istoria bicicletei, modele de biciclete

- Participarea la această probă se va face prin completarea de către fiecare echipă, a unui chestionar cu minim 20 întrebări, în 10 minute.
- Chestionarele la etapa județeană și națională, vor fi întocmite de către C.S. DHS Silver Fox Deva împreună cu Palatul Copiilor Deva
- fiecare întrebare cu răspuns greșit sau fără răspuns va primi 5 puncte penalizare.
- Bibliografia necesară pentru proba teoretică, se va găsi pe site-ul organizatorilor www.cupadhs.ro și pe pagina de www.facebook.com/cupadhs/

Proba tehnică - Parcurgerea unui traseu de îndemânare cu bicicleta în poligon

Poligonul se va amenaja cu cele 9 obstacole prezentate în continuare.

Proba va fi susținută individual de fiecare membru al echipei, care se va prezenta la start în ordinea înscrierii în tabelul de participare, având obligatoriu o bicicletă cu roți de minim 24”(inch), fără modificări la sistemul de construcție. Echipele care nu au acest tip de bicicletă vor primi bicicleta de la organizatori.

1. Slalom printre jaloane:

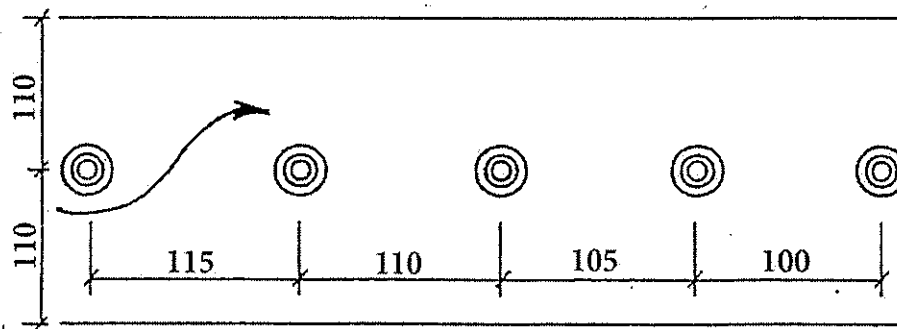

Cele 5 jaloane vor fi așezate în linie dreaptă, la distanța măsurată din centrul conului (conform schiței) de 115 cm., 110 cm., 105 cm. și 100 cm., în ordine descrescătoare, pe sensul de deplasare și vor fi mărginite de un marcaj lateral, situat la 110 cm. distanță de o parte și de alta a șirului de jaloane.

Concurentul va intra în slalom prin dreapta, ocolind jaloanele fără să le deplaseze.

Penalizări:

- intrarea prin stânga în slalom = 5 puncte.
- evitarea, doborârea sau deplasarea unui jalon = 5 puncte;
- evitarea, doborârea sau deplasarea a doua jaloane = 10 puncte, s.m.d.;
- depășirea marcajului lateral = 5 puncte;
- atingerea solului cu un picior = 5 puncte;
- atingerea solului cu ambele picioare = 10 puncte;
- căderea de pe bicicletă = 10 puncte;
- evitarea obstacolului = 50 puncte.



2. Săritura:

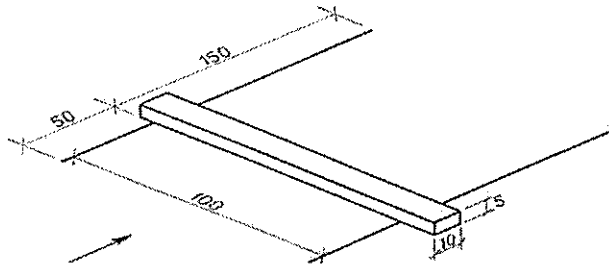

Concurentul trebuie să sară cu roata din față peste obstacolul format dintr-o bară prismatică cu lungimea de aproximativ 110 cm, lățimea de 10 cm și înălțimea de 5 cm, așezată transversal pe un culoar cu lungimea de 200 cm și lățimea de 100 cm (conform schiței), fără să atingă obstacolul sau să depășească marcajul care delimitează culoarul.

Penalizări:

- atingerea obstacolului cu roata din față = 5 puncte;
- depășirea marcajului lateral = 5 puncte;
- atingerea solului cu un picior = 5 puncte;
- atingerea solului cu ambele picioare = 10 puncte;
- căderea de pe bicicletă = 10 puncte;
- evitarea obstacolului = 50 puncte.



3. Trecerea printr-un coridor format din trei perechi de scândurele:

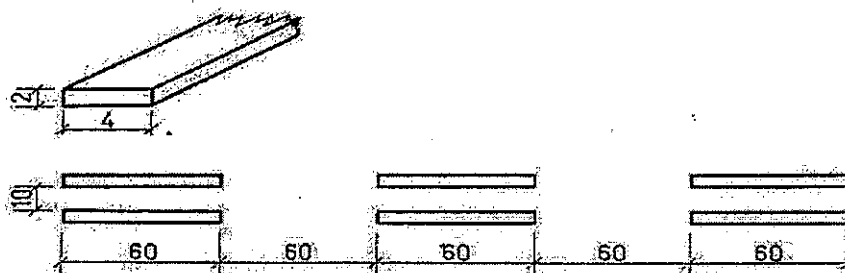

Scândurelele lungi de 60 cm. vor fi așezate pe direcția de deplasare, la 60 cm. o pereche de alta, lățimea coridorului fiind de 10 cm.

În timpul trecerii prin coridor concurentul nu trebuie să deplaseze scândurelele sau să evite culoarul format din perechea de scândurele.

Penalizări:

- deplasarea unei scândurele = 5 puncte;
- deplasarea unei perechi de scândurele = 10 puncte;
- evitarea culoarului unei perechi de scândurele = 10 puncte;
- evitarea culoarului a două perechi de scândurele = 20 puncte;
- atingerea solului cu un picior = 5 puncte;
- atingerea solului cu ambele picioare = 10 puncte;
- căderea de pe bicicletă = 10 puncte;
- evitarea obstacolului = 50 puncte.

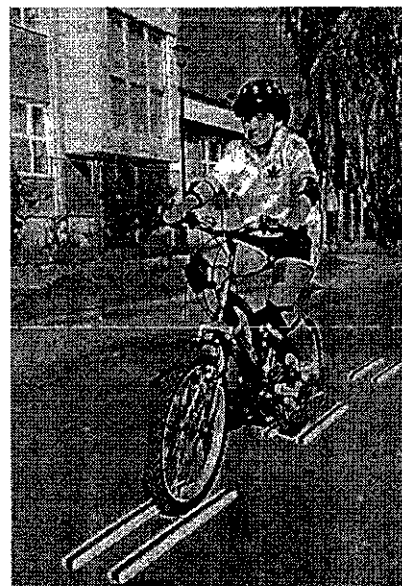

Prin evitarea culoarului perechii de scândurele se înțelege evitarea trecerii cu ambele roți ale bicicletei prin coridorul (intervalul) de 10 cm dintre două scândurele.

4. Slalom printre jaloane așezate în zig zag:

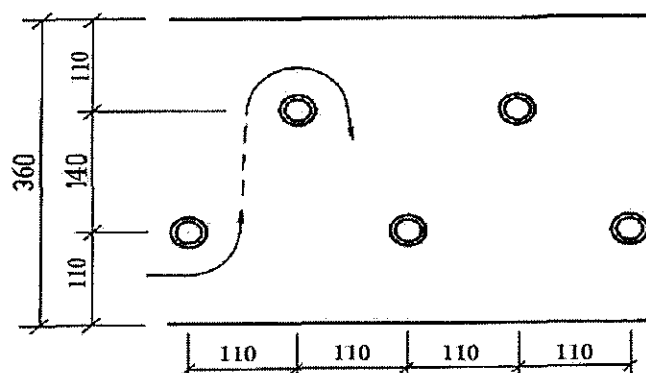

Obstacolul este format din 5 jaloane, așezate în zig-zag, pe două rânduri. Acestea vor fi mărginite la distanța de 110 cm. de un marcaj lateral. Intervalul dintre cele două rânduri este de 140 cm., iar distanța dintre două jaloane pe aceeași direcție, distanța măsurată din centrul bazei jalonului (conform schiței) este de 110 cm.

Intrarea în slalom se va face prin dreapta primului jalon.

Penalizări:

- evitarea, doborârea sau deplasarea unui jalon = 5 puncte;
- evitarea, doborârea sau deplasarea a două jaloane = 10 puncte, s.m.d.;
- depășirea marcajului lateral = 5 puncte;
- atingerea solului cu un picior = 5 puncte;
- atingerea solului cu ambele picioare = 10 puncte;
- căderea de pe bicicletă = 10 puncte;
- evitarea obstacolului = 50 puncte.



5. Trecerea pe punte:

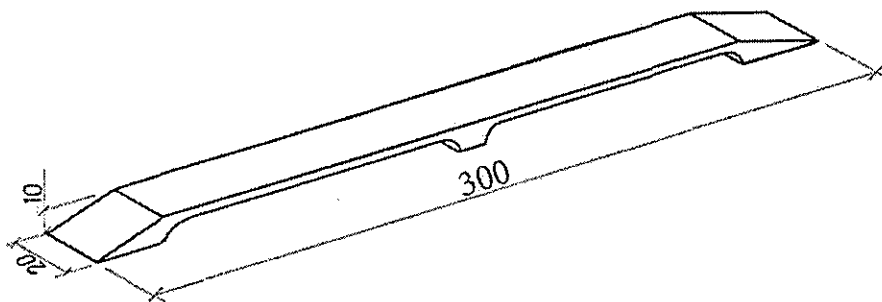

Puntea, așezată la 10 cm de sol este formată dintr-o scândură cu lungimea de cel puțin 300 cm și lățimea de 20 cm.

Concurentul trebuie să traverseze obstacolul de la un capăt la celălalt, fără să coboare cu bicicleta în lateral.

Penalizări:

- căderea de pe obstacol cu o roată = 5 puncte;
- căderea de pe obstacol cu ambele roți = 10 puncte;
- atingerea solului cu un picior = 5 puncte;
- atingerea solului cu ambele picioare = 10 puncte;
- căderea de pe bicicletă = 10 puncte;
- evitarea obstacolului = 50 puncte.

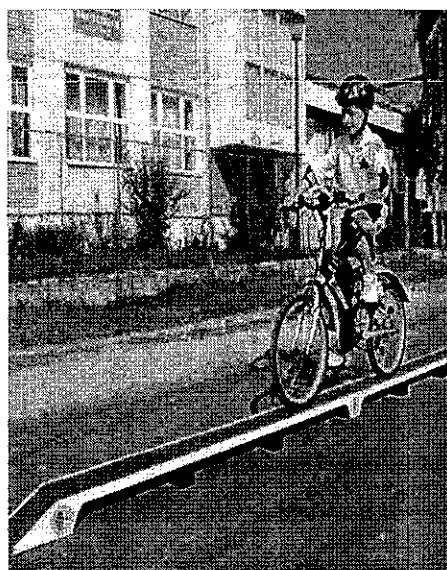

6. Cumpăna.

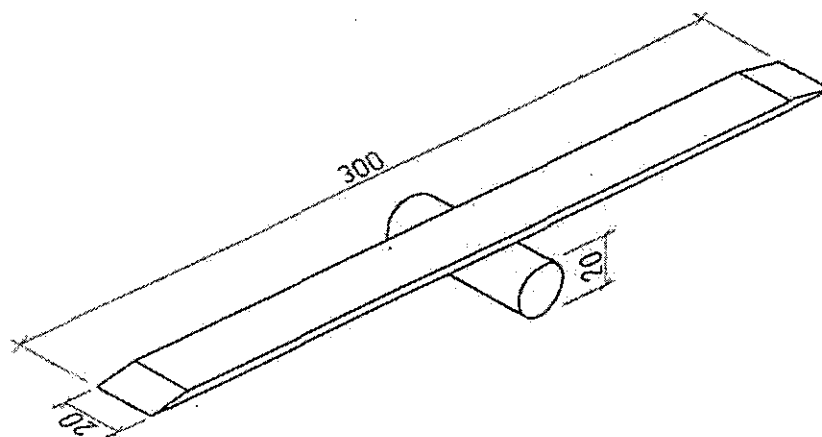

Obstacolul este format dintr-o scândură lungă de cel puțin 300 cm și lată de 20cm, așezată pe un suport cilindric cu diametrul de 20 cm.

Concurentul trebuie să parcurgă întreaga lungime a scândurii fără să iasă cu bicicleta, înainte de capătul acesteia.

Penalizări:

- căderea de pe cumpănă cu o roată = 5 puncte;
- căderea de pe cumpănă cu ambele roți = 10 puncte;
- atingerea solului cu un picior = 5 puncte;
- atingerea solului cu ambele picioare = 10 puncte;
- căderea de pe bicicletă = 10 puncte;
- evitarea obstacolului = 50 puncte.



7. SCÂNDURA CU SUPRAFAȚA DENIVELATĂ (ZIMȚATĂ).

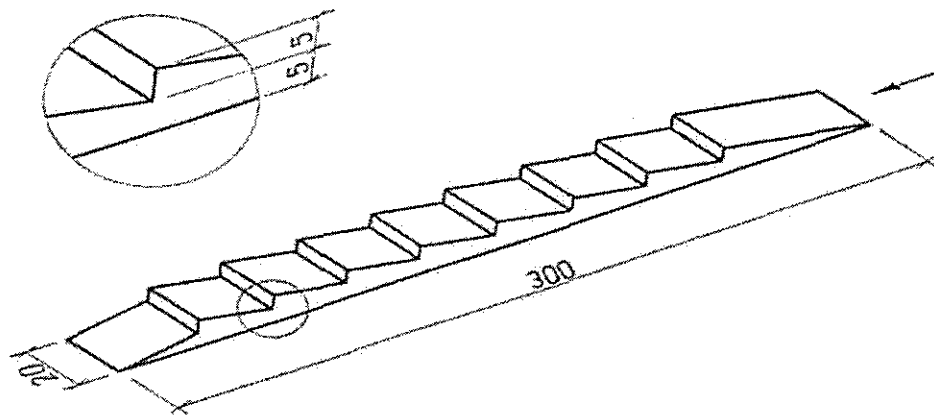

Obstacolul, cu lungimea de cel puțin 300 cm și lățimea de 20 cm, are pe suprafața superioară aproximativ 7-9 profile tăiate asemănător unor dinți de ferăstrău.

Concurentul trebuie să străbată obstacolul fără să coboare cu bicicleta înainte de capătul acestuia.

Penalizări:

- căderea de pe obstacol cu o roată = 5 puncte;
- căderea de pe obstacol cu ambele roți = 10 puncte;
- atingerea solului cu un picior = 5 puncte;
- atingerea solului cu ambele picioare = 10 puncte;
- căderea de pe bicicletă = 10 puncte;
- evitarea obstacolului = 50 puncte.



8. POARTĂ CU BARE MOBILE.

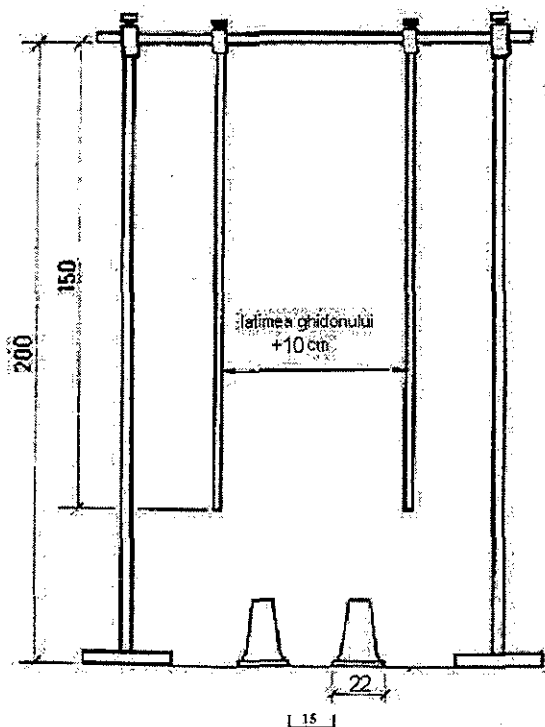

Concurentul trebuie să treacă printre cele două bare mobile fixate la o distanță, între ele, egală cu lățimea ghidonului bicicletei cu care se concurează, plus 10 cm, fără să le atingă.

De asemenea, concurentul va trebui să treacă și printre cele două jaloane de la baza porții, amplasate la 15 cm unul de altul (baza de jos), fără să le deplaseze.

Penalizări:

- atingerea unei bare = 5 puncte;
- atingerea ambelor bare = 10 puncte;
- deplasarea unui popic = 5 puncte;
- deplasarea ambelor popice = 10 puncte;
- atingerea solului cu un picior = 5 puncte;
- atingerea solului cu ambele picioare = 10 puncte;
- căderea de pe bicicletă = 10 puncte;
- evitarea probei = 50 puncte.



9. Spațiul de oprire:

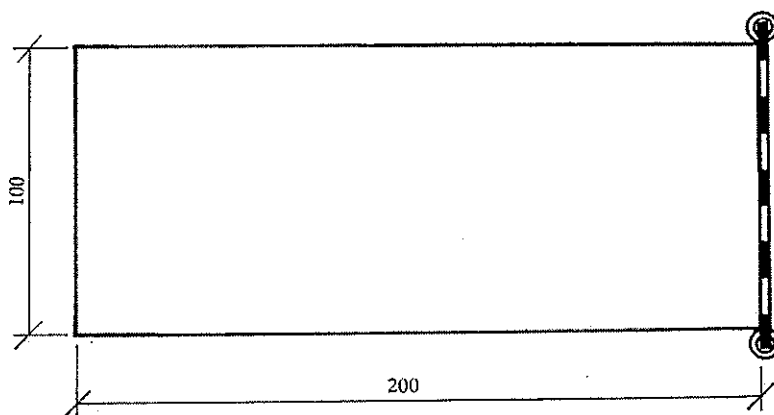

Spațiul în care concurentul va trebui să oprească și să coboare cu ambele picioare, fără a-l depăși, are forma unui dreptunghi cu laturile de 100x200 cm. Pe latura opusă intrării în obstacol se află o stinghie având dimensiunile 2,5 x 5 x 110 cm, sprijinită pe doi suportți, la o înălțime de aproximativ 35 cm față de sol, pe care concurentul va avea grijă să nu o doboare la oprire.

Penalizări:

- ieșirea din spațiu cu o roată = 5 puncte
- ieșirea din spațiu cu ambele roți = 10 puncte;
- doborârea stinghiei = 5 puncte
- ieșirea din spațiu cu un picior = 5 puncte;
- ieșirea din spațiu cu ambele picioare = 10 puncte;
- necoborârea ambelor picioare = 5 puncte;
- căderea de pe bicicletă = 10 puncte;
- evitarea probei = 50 puncte.



DE RETINUT:

- Ordinea amplasării obstacolelor în poligon va fi stabilită de juriu;
- Distanța minimă între obstacole va fi de minim 250 cm;
- Intoarcerea bicicletei pentru reluarea intrării în obstacol se penalizează cu 10 puncte;
- Obstacolele deplasate ori doborâte de concurenți în timpul probei, vor fi reșezate după comunicarea punctelor de penalizare juriului, respectiv înaintea intrării următorului concurent;
- În cazul unei defecțiuni tehnice a bicicletei, apărute pe traseu, participantul va opri și va anunța verbal „defecțiune” pentru a fi reluată proba din punctul de start; În cazul în care juriul nu confirmă defecțiunea, concurentul va continua proba din locul opririi, primind o penalizare de 10 puncte.
- Căderea de pe bicicletă se consideră atunci când ghidonul atinge solul;
- La terminarea probei, juriul va anunța punctele de penalizare acumulate pentru fiecare concurent și totalul penalizărilor acumulate de întregul echipaj.

Notă:

1. La etapa finală concurenții pot participa numai cu biciclete produse de compania Eurosport DHS (sponsorul principal) - cu roți de minim 24”(inch), fără modificări la sistemul de construcție. Echipele care nu au acest tip de bicicletă vor primi bicicleta de la organizatori.
2. În cazul unui număr mare de participanți comisia de organizare poate decide eliminarea unor probe din poligon sau concurs;
3. În cazul neparticipării la etapa finală a unei echipe, echipa(e) unității școlare va/vor fi penalizată(e) cu 50 puncte/echipa la etapa județeană din anul următor.

Persoane de contact:

| | | |
|-------------------|------------|--|
| Marius Pantilimon | 0722335157 | silverfoxdodi@yahoo.com |
| Florin Firescu | 0763653510 | concurs@cupadhs.ro |
| Fona Gelu | 0728285831 | gelu.fona@dhsfitness.ro |